

## Вентиляторы в изолированном корпусе серии IRE 355 (Ostberg)



Все каналные вентиляторы IRE оборудованы асинхронным двигателем с внешним ротором и уплотнёнными подшипниками, что увеличивает срок их службы. Корпус изготавливается из гальванизированной стали. Двигатель и рабочее колесо вентиляторов расположены на откидывающейся пластине, что делает доступ к ним лёгким, быстрым и удобным. Вентиляторы имеют внутренний 50 мм слой изоляции из минеральной ваты, покрытой грубой шерстяной тканью, что обеспечивает низкие шумовые характеристики.

### Установка

Вентиляторы могут быть установлены в любом положении.

### Регулирование

### скорости

Регулирование скорости всех вентиляторов осуществляется в диапазоне от 0 до 100% изменением подаваемого напряжения. Это достигается с помощью использования бесшагового тиристора или пятиступенчатого трансформатора. К одному тиристорному или трансформаторному устройству можно подключить несколько вентиляторов при условии, что общий рабочий ток вентиляторов не превышает номинальный ток тиристора или трансформатора.

### Защита

### двигателя

Все двигатели защищены термодатчиками. Однофазные вентиляторы имеют встроенный термодатчик с автоматическим перезапуском. Трёхфазные вентиляторы имеют два подсоединительных вывода встроенного термодатчика. Выводы термодатчиков (TW) должны подключаться к реле перегрузки или к соответствующим клеммам трансформаторного или тиристорного регулятора.

### Аксессуары

Регуляторы скорости, быстроразъёмные муфты, обратный клапан, воздушный фильтр, глушитель, воздухораспределительные и защитные решётки и т.д.

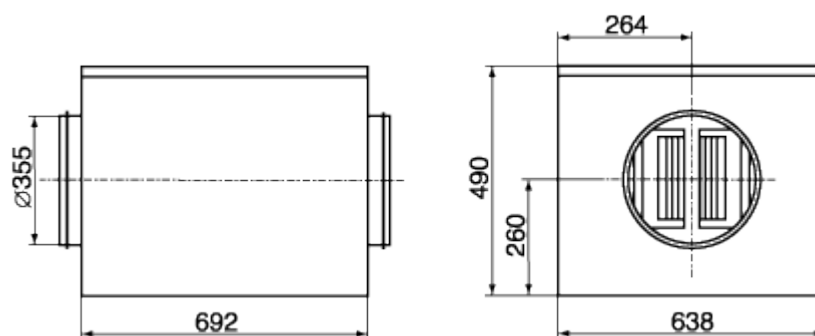

### Технические характеристики

Тип вентилятора	IRE	355 C
Напряжение	В/Гц	230/50
Ток	А	2,3
Ном. мощность	Вт	540
Частота вращения	об/мин	1850
Вес	кг	31
Схема эл. подкл.	№	21

## Шумовые характеристики

Тип вентилятора		LpA дБ(А)	LwA tot	LwA							
				63	125	250	500	1000	2000	4000	8000
IRE 355 C	К входу	60	67	54	61	61	57	55	58	54	48
	К выходу	69	76	59	64	63	65	69	73	68	60
	К окружению	39	46	32	37	38	42	39	34	33	27

LwAtot — общий уровень шума (дБ);

LwA — уровень шума в октавном диапазоне (дБ);

LpA — уровень звукового давления (дБ) от вентилятора, работающего при максимальной нагрузке в помещении с нормальным звукопоглощением и эквивалентной зоной поглощения 20 м<sup>2</sup> на расстоянии 3,0 м.

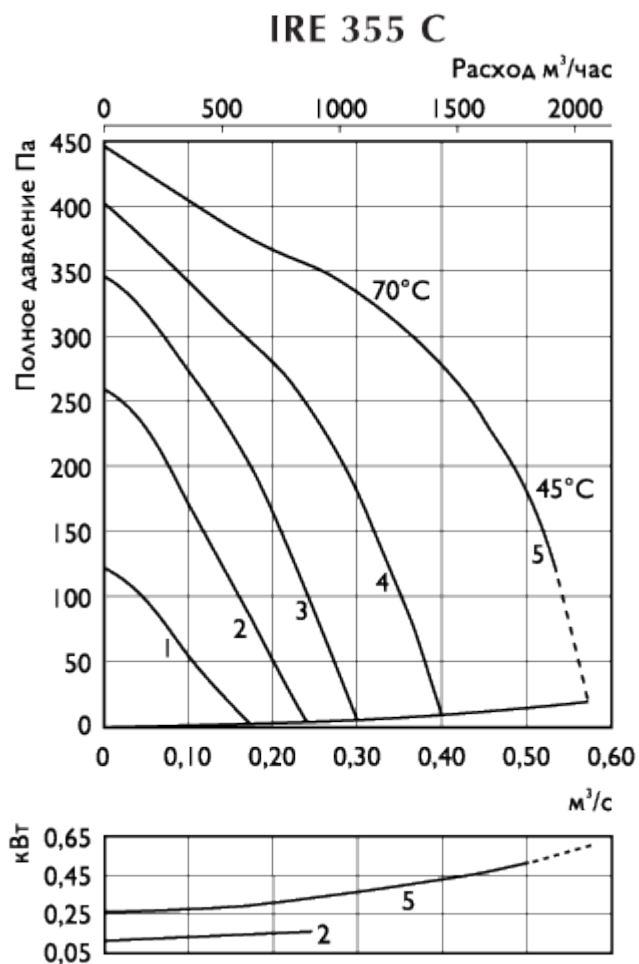

Положение на трансформаторе/кривой	5	4	3	2	1
1 фаза, В	230	170	140	110	80

## Монтаж

- × Все вентиляторы поставляются полностью в собранном виде, готовые к подключению.
- × Электрическое подключение и монтаж должны выполняться только квалифицированным персоналом в соответствии с инструкцией по монтажу.
- × Электрические параметры должны соответствовать спецификации на табличке вентилятора.
- × Вся электропроводка и соединения должны быть выполнены в соответствии с правилами техники безопасности.
- × Электрическое подключение должно выполняться в соответствии со схемой подключения, приведённой на клеммной коробке, согласно маркировке клемм.
- × Вентиляторы должны быть заземлены.
- × Вентиляторы с внешними выводами термоконтактов всегда должны подключаться к устройству защиты двигателя.
- × Вентилятор должен быть установлен в соответствии с направлением потока воздуха (см. стрелку на вентиляторе).
- × Вентиляторы должны быть смонтированы таким образом, чтобы имелся доступ для безопасного обслуживания.

## Условия

## работы

- × Вентиляторы не должны эксплуатироваться во взрывоопасных помещениях, недопустимо соединение с дымоходами.
- × Вентиляторы не допускается использовать для перемещения взрывчатых газов, пыли, сажи, муки и т.п.
- × Вентиляторы предназначены для непрерывной работы. Не рекомендуется производить частое включение и выключение вентиляторов.

## Обслуживание

Единственное требуемое обслуживание – очистка. Рекомендуется производить осмотр и очистку вентилятора каждые шесть месяцев непрерывной эксплуатации для предотвращения дисбаланса или преждевременного выхода из строя.

- Перед обслуживанием убедитесь, что*
- × Прекращена подача напряжения.
  - × Рабочее колесо вентилятора полностью остановилось.
  - × Двигатель и рабочее колесо полностью остыли.

- При очистке вентилятора*
- × Не используйте агрессивные моющие средства, острые предметы и устройства, работающие под высоким давлением.
  - × Следите, чтобы не нарушилась балансировка рабочего колеса вентилятора и отсутствовали его перекосы.
  - × В случае ненормально высокого шума работы вентилятора проверьте рабочее колесо на перекос.
  - × Подшипники, в случае повреждения, подлежат замене.

## В случае неисправности

- × Проверить, поступает ли напряжение на вентилятор.
- × Отключить напряжение и убедиться, что рабочее колесо не заблокировано и не сработало устройство защиты двигателя (термоконтакт).
- × Проверить подключение конденсатора. Если после проверки вентилятор не включается или перезапускается термоконтакт, свяжитесь с вашим поставщиком.
- × В случае возврата вентилятора - очистить лопасти; двигатель и соединительные провода не должны иметь повреждений; обязательно наличие письменного описания неисправности - заявления.

## Схема подключения

# Схема №21

~ 230 В, 1 фаза

