

Низкопрофильные каналные вентиляторы серии LPKB EC (Ostberg)



Канальные вентиляторы LPKB EC оборудованы электронно-коммутируемым двигателем (ЕС-двигателем) с внешним ротором и рабочим колесом с загнутыми назад лопатками. Двигатель и рабочее колесо вентилятора расположены на откидывающейся пластине, что делает доступ к ним лёгким, быстрым и удобным. Корпус вентилятора изготавливается из гальванизированной стали.

Канальные вентиляторы LPKB EC имеют типоразмеры от 100 до 200 мм и предназначены для соединения с воздуховодами круглого сечения. Степень защиты электродвигателя IP 44, клеммной коробки – IP 54.

Преимущества вентиляторов LPKB EC

Низкое энергопотребление. Высокий КПД двигателя (более 90%), позволяет снизить эксплуатационные затраты минимум на 30%

Плавная и точная регулировка. Управление вентилятором осуществляется при помощи управляющего сигнала 0-10 В. При изменении значения управляющего сигнала вентилятор изменяет скорость вращения, и подаёт ровно столько воздуха, сколько необходимо для вентиляционной системы.

Пусковые токи сведены к минимуму, так как встроенная электронная система управления при запуске вентилятора плавно доводит величину тока от минимальных значений до рабочего. Благодаря этому, достигается существенная экономия на электропроводке и пусковой аппаратуре.

Низкий уровень шума в режиме малых оборотов

Длительный срок службы, высокая надежность и повышенный ресурс работы из-за отсутствия трущихся и изнашивающихся деталей, таких как коллектор и щетки.

Установка

Вентиляторы могут быть установлены в любом положении.

Регулирование

скорости

Регулирование скорости вентиляторов осуществляется в диапазоне от 0 до 100% с помощью встроенного потенциометра или внешним сигналом 0–10 В. Потенциометр установлен в клеммной коробке и при необходимости управления другим регулятором встроенный потенциометр необходимо отключить.

Защита

двигателя

Все двигатели оснащены встроенной защитой от перегрузки. При срабатывании защиты питание двигателей отключается.

Аксессуары

Регуляторы скорости, быстросъёмные муфты, обратные клапаны, воздушные фильтры, шумоглушители, каналные нагреватели, воздухораспределительные и защитные решётки и т.д.

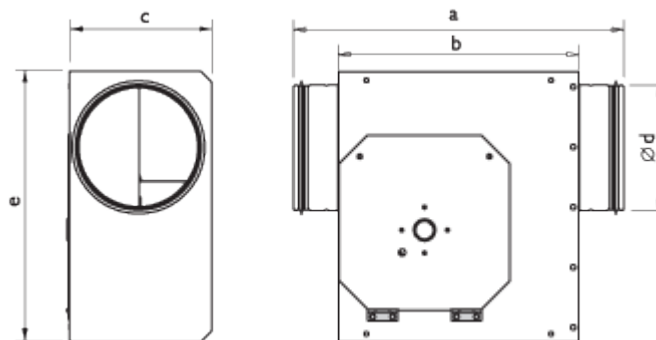

Технические характеристики

Модель	Напряже- ние, ВГц	Ном. Мощн., Вт	Ток, А	Частота вращ., об/мин	Макс. t, °С	Размеры, мм					Вес, кг	Схема эл. подкл.
						a	b	c	Ød	e		
LPKB 100 EC	230/50	93	0,75	3565	60	419	305	173	100	342	5	31
LPKB 125 EC	230/50	94	0,75	3450	60	419	305	173	125	342	5	31
LPKB 160 EC	230/50	88	0,73	3490	60	419	305	201	160	342	6	31
LPKB 200 EC	230/50	83	0,70	3090	60	484	370	233	200	402	9	31

Шумовые характеристики

Тип вентилятора		LpA дБ(A)	LwA tot	LwA							
				63	125	250	500	1000	2000	4000	8000
LPKB 100 EC	К входу	69	76	56	62	68	74	67	65	62	56
	К выходу	69	76	62	65	69	71	69	67	66	59
	К окружению	61	68	34	50	57	67	56	53	48	38
LPKB 125 EC	К входу	67	74	57	63	65	71	63	63	61	57
	К выходу	70	77	64	64	67	71	70	68	67	61
	К окружению	56	63	39	49	55	61	52	49	47	38
LPKB 160 EC	К входу	65	72	54	62	65	67	62	63	62	57
	К выходу	68	75	59	64	66	67	68	67	66	59
	К окружению	54	61	35	47	57	57	47	45	42	34
LPKB 200 EC	К входу	67	74	57	64	69	70	61	64	60	50
	К выходу	69	76	60	65	71	71	66	69	63	53
	К окружению	52	59	36	44	53	57	49	46	42	32

LwA_{tot} – общий уровень шума (дБ);

LwA – уровень шума в октавном диапазоне (дБ);

LpA – уровень звукового давления (дБ) от вентилятора, работающего при максимальной нагрузке в помещении с нормальным звукопоглощением и эквивалентной зоной поглощения 20 м² на расстоянии 3,0 м.

LPKB 100 EC

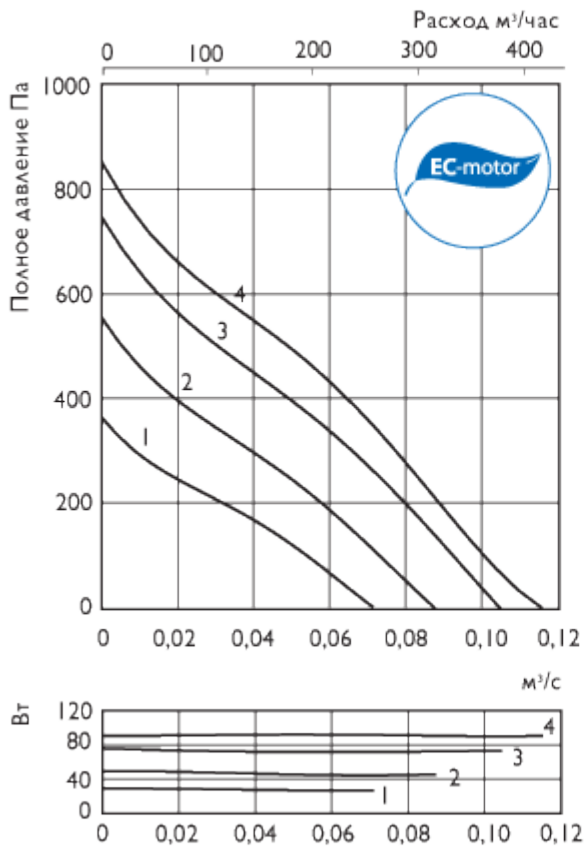

LPKB 125 EC

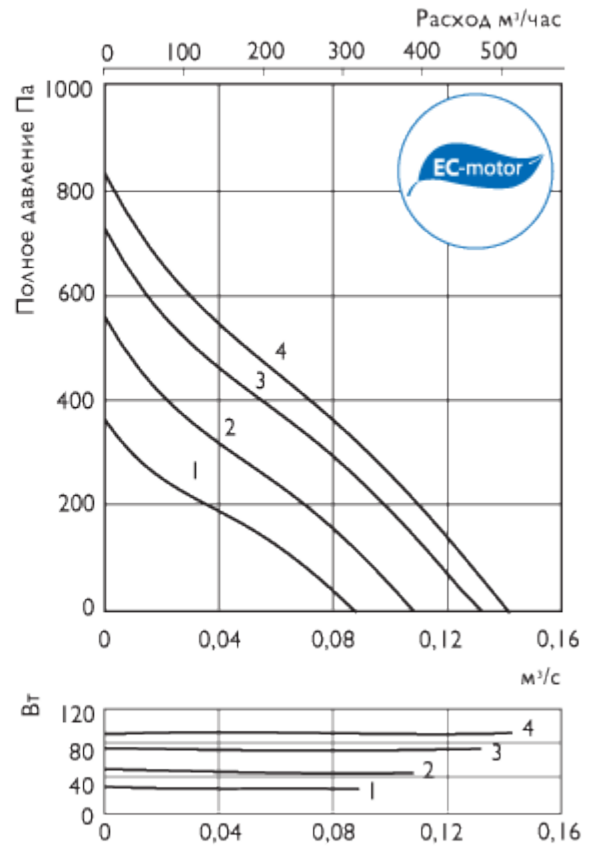

LPKB 160 EC

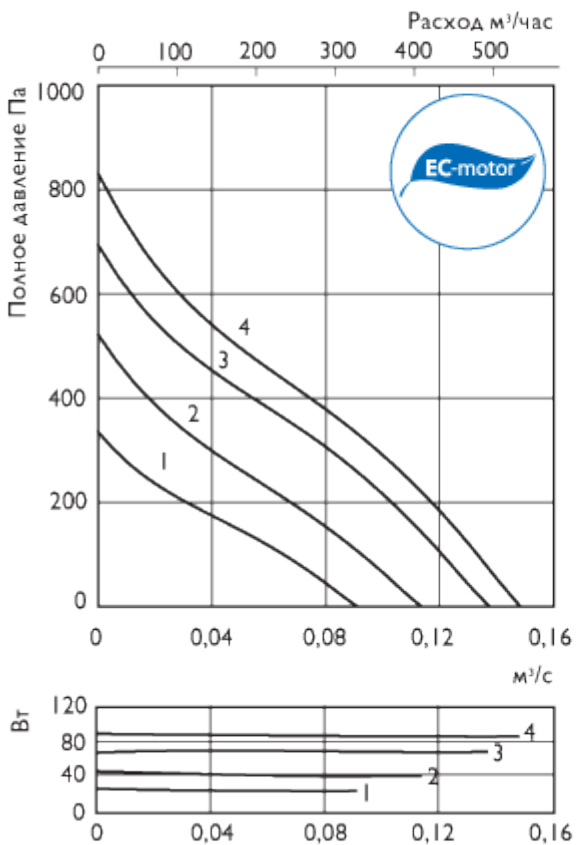

LPKB 200 EC

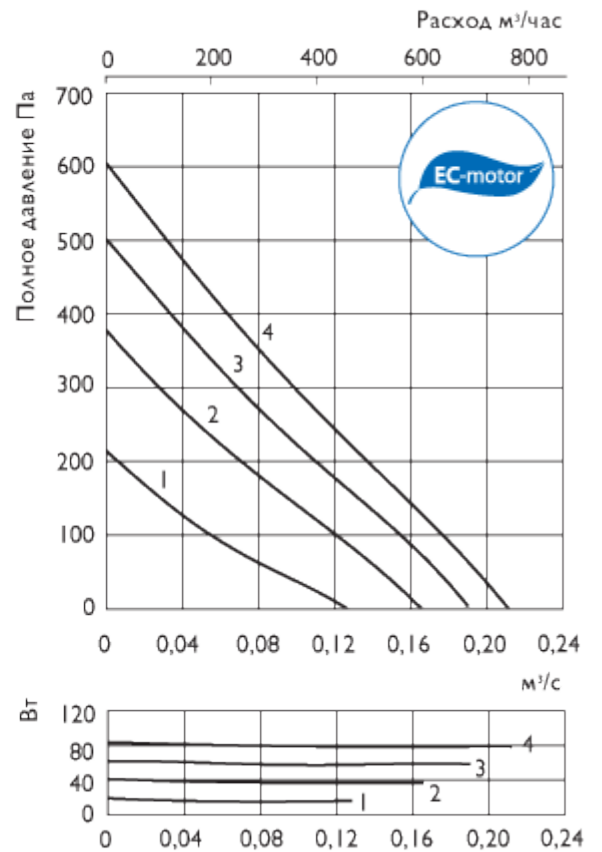

Номер кривой на графике	4	3	2	1
Сигнал управления, В	10	8	6	4

Монтаж

- × Все вентиляторы поставляются в полностью собранном виде, готовые к подключению.
- × Электрическое подключение и монтаж должны выполняться только квалифицированным персоналом в соответствии с инструкцией по монтажу.
- × Параметры электропитания должны соответствовать спецификации на табличке вентилятора.
- × Вся электропроводка и соединения должны быть выполнены в соответствии с правилами техники безопасности.
- × Электрическое подключение должно выполняться в соответствии со схемой подключения, приведённой на клеммной коробке, согласно маркировке клемм.
- × Вентиляторы должны быть заземлены.
- × При необходимости внешнего регулирования другим потенциометром или аналоговым сигналом (0–10 В) встроенный потенциометр необходимо отключить.
- × Вентилятор должен быть установлен в соответствии с направлением потока воздуха (см. стрелку на вентиляторе).
- × Вентиляторы должны быть смонтированы таким образом, чтобы имелся доступ для безопасного обслуживания.

Условия

работы

- × Вентиляторы не должны эксплуатироваться во взрывоопасных помещениях, недопустимо соединение с дымоходами.
- × Вентиляторы не допускается использовать для перемещения взрывчатых газов, пыли, саж, муки и т.п.
- × Вентиляторы предназначены для непрерывной работы. Не рекомендуется производить частое включение и выключение вентиляторов.

Обслуживание

Единственное требуемое обслуживание – очистка. Рекомендуется производить осмотр и очистку вентилятора каждые шесть месяцев непрерывной эксплуатации для предотвращения дисбаланса или преждевременного выхода из строя.

- Перед обслуживанием убедитесь, что*
- × Прекращена подача напряжения.
 - × Рабочее колесо вентилятора полностью остановилось.
 - × Двигатель и рабочее колесо полностью остыли.
- При очистке вентилятора*

- × Не используйте агрессивные моющие средства, острые предметы и устройства, работающие под высоким давлением.
- × Следите, чтобы не нарушилась балансировка рабочего колеса вентилятора и отсутствовали его перекосы.
- × В случае ненормально высокого шума работы вентилятора проверьте рабочее колесо на перекося.
- × Подшипники, в случае повреждения, подлежат замене.

В случае неисправности

- × Проверить, поступает ли напряжение на вентилятор.
- × Отключить напряжение и убедиться, что рабочее колесо не заблокировано и не сработала встроенная защита двигателя.
- × Проверить подключение цепей управления. Если после проверки вентилятор не включается свяжитесь с вашим поставщиком.
- × В случае возврата вентилятора – очистить рабочее колесо; двигатель и соединительные провода не должны иметь повреждений; обязательно наличие письменного описания неисправности - заявления.

Схема подключения

Схема №31 ~ 230 В, 1 фаза

