

Многоступенчатые высоконапорные центробежные насосы

Одинарные насосы

Обзор вариантов Wilo-Economy MHIL

	Wilo-Economy MHIL 1/3/5/9
Материал	
Основание насоса – чугун EN-GJL-250 с катодной защитой, гидравлическая часть – из нерж. стали 1.4301/1.4404 (AISI 304/316L)	•
Части, контактирующие с перекачиваемой жидкостью – из нерж. стали 1.4301 (AISI 304)	–
Части, контактирующие с перекачиваемой жидкостью – из нерж. стали 1.4404 (AISI 316L)	–
Исполнения уплотнений	
EPDM	•
Viton	•
Гидравлические соединения	
Резьбовые соединения	•
Фланцы овальной формы	–
Фланцы круглой формы	–
Быстроразъемные муфты Victaulic	–
Исполнения моторов	
Индивидуальные моторы	–
1~230 В, 50 Гц	(до P ₂ = 1,5 кВт)
3~230 В, 50 Гц	–
3~400 В, 50 Гц	•
3~500 В, 50 Гц	–
1~110 В, 60 Гц	–
1~220 В, 60 Гц	опция
3~380 В, 60 Гц	опция
3~400 В, 60 Гц	–
3~440 В, 60 Гц	–
3~460 В, 60 Гц	–
3~480 В, 60 Гц	–
3~380 – 440 В и 50 – 60 Гц	–
IP 54	•
IP 55	–
Моторы во взрывозащищенном исполнении	–
Моторы с термодатчиками (PTC)	–
Моторы с сертификацией UL	–
Моторы с сертификацией CSA	–
Защита мотора от перегрева	• (только 1~230 В)
Регулирование частоты вращения внешним частотным преобразователем	–
Встроенный частотный преобразователь	–

• = имеется, – = отсутствует

Обзор вариантов Wilo-Economy MHL

Wilo-Economy MHL 1/3/5/9	
Покрытие краской	
Индивидуально	опция
Скользящие торцевые уплотнения	
Карбид вольфрама/графит	опция
Карбид кремния/графит	•
Карбид вольфрама/карбид вольфрама	опция
Карбид кремния/карбид кремния	опция
Допуск к перекачиванию питьевой воды	
KTW	•
WRAS	•

• = имеется, – = отсутствует

Многоступенчатые высоконапорные центробежные насосы

Одинарные насосы

Технические данные Wilo Economy MHL

	Wilo-Economy MHL...			
	1..	3..	5..	9..
Допустимые перекачиваемые жидкости				
Питьевая и техническая вода, вода систем отопления	•	•	•	•
Конденсат	–	–	–	–
Водогликолевая смесь (до 40 % объемного содержания гликоля / от 10 % требуется корректировка мощности мотора)	•	•	•	•
Другие маловязкие жидкости (без абразивных и длинноволокнистых включений, разрушающих насос)	•	•	•	•
Рабочие характеристики (при работе с частотой 50 Гц)				
Подача макс. [м ³ /ч]	3	5	8	13
Напор макс. [м]	64	66	68	58
Температура перекачиваемой жидкости [°C]	от -15 до +90	от -15 до +90	от -15 до +90	от -15 до +90
Температура окружающей среды [°C]	40	40	40	40
Рабочее давление [бар]	10	10	10	10
Входное давление [бар]	6	6	6	6
Номинальная частота вращения [об/мин]	2900	2900	2900	2900
Мотор				
Подключение к сети 1~ [В/Гц] (допустимые отклонения напряжения ± 10 %)	230/50 или 220/60			
Подключение к сети 3~ [В/Гц] (допустимые отклонения напряжения ± 10 %)	230/50 Δ или 220/60 Δ 400/50 Y или 380/60 Y			
Класс нагревостойкости изоляции	F	F	F	F
Класс защиты от радиопомех	–	–	–	–
Класс защиты	IP 54	IP 54	IP 54	IP 54
Присоединения				
Условный проход подсоединений со стороны напорного трубопровода [Rp]	1	1	1	1¼
Условный проход подсоединений со стороны всасывания [Rp]	1	1	1¼	1½
Фланцевые присоединения PN16/PN25 [DN]	–	–	–	–
Присоединения Victaulic	–	–	–	–
Материалы				
Рабочие колеса	1.4301	1.4301	1.4301	1.4301
Секции	1.4301	1.4301	1.4301	1.4301
Корпус насоса	EN-GJL-250 (с покрытием KTL)			

• = имеется, – = отсутствует

Указание к входному давлению:

Максимальное давление на входе рассчитывается как макс. рабочее давление системы за вычетом макс. напора насоса при Q = 0.

Указание к материалам:

Сталь 1.4301 соответствует AISI 304, сталь 1.4404 соответствует AISI 316L.

Технические данные Wilo Economy MHIL

	Wilo-Economy MHIL...			
	1..	3..	5..	9..
Материалы (продолжение)				
Вал	1.4028	1.4028	1.4028	1.4028
Уплотнения	EPDM	EPDM	EPDM	EPDM
Крышка корпуса	EN-GJL-250 (с покрытием KTL)			
Нижняя часть корпуса	EN-GJL-250 (с покрытием KTL)			
Скользящее торцевое уплотнение	Карбид кремния/ графит	Карбид кремния/ графит	Карбид кремния/ графит	Карбид кремния/ графит
Напорный кожух	–	–	–	–
Подшипники	Карбид вольфрама	Карбид вольфрама	Карбид вольфрама	Карбид вольфрама
Основание насоса	EN-GJL-250 (с покрытием KTL)			
Основание насоса (контактирующее с перекачиваемой жидкостью)	–	–	–	–

• = имеется, – = отсутствует

Указание к входному давлению:

Максимальное давление на входе рассчитывается как макс. рабочее давление системы за вычетом макс. напора насоса при $Q = 0$.

Указание к материалам:

Сталь 1.4301 соответствует AISI 304, сталь 1.4404 соответствует AISI 316L.

Многоступенчатые высоконапорные центробежные насосы

Одинарные насосы

Характеристики Wilo-Economy MHIL

Wilo-Economy MHIL 102 - MHIL 107

2-полюсный/50 Гц

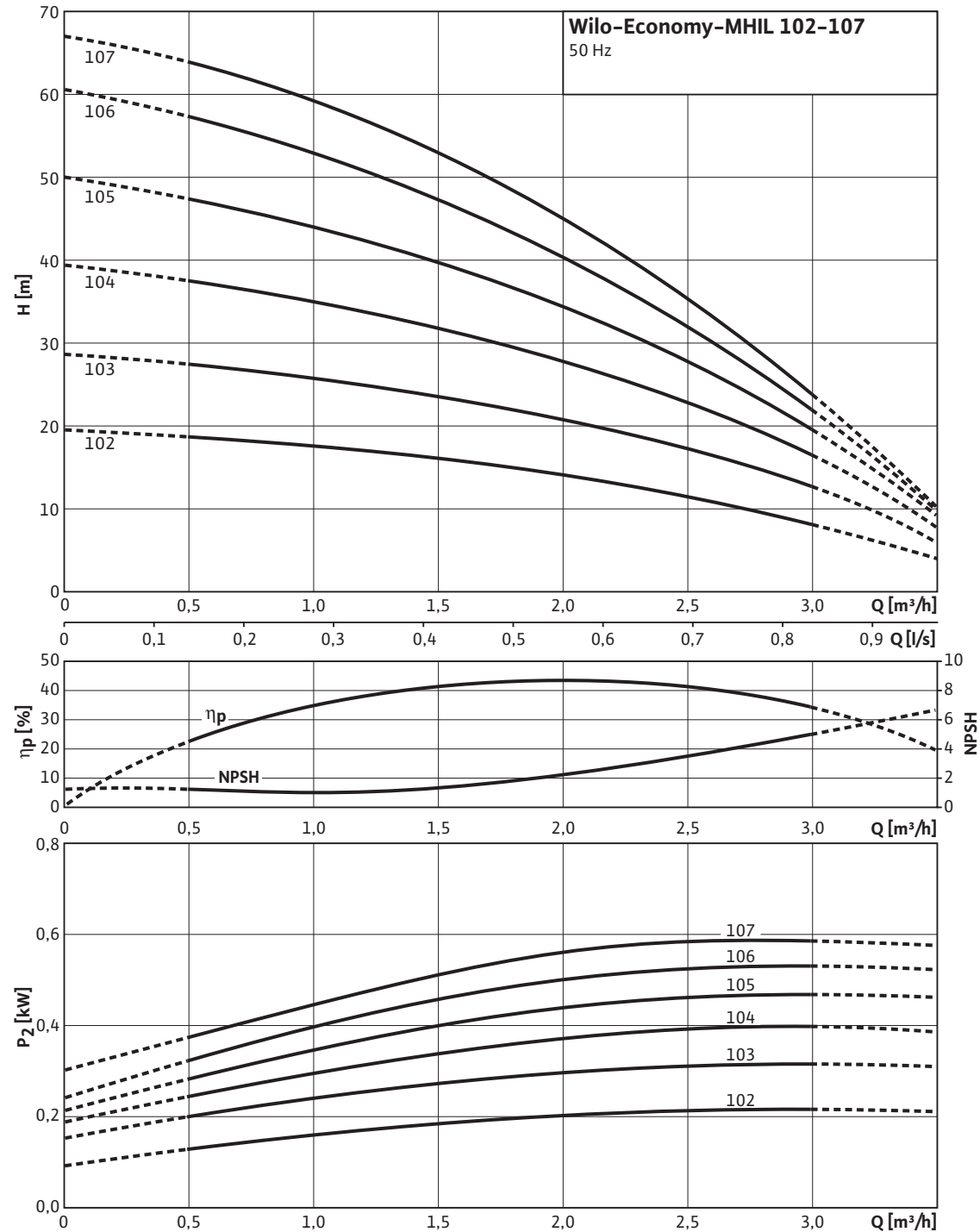

Характеристики насосов согласно ISO 9906, класс 2

Характеристики Wilo-Economy MHIL

Wilo-Economy MHIL 302 - MHIL 306

2-полюсный/50 Гц

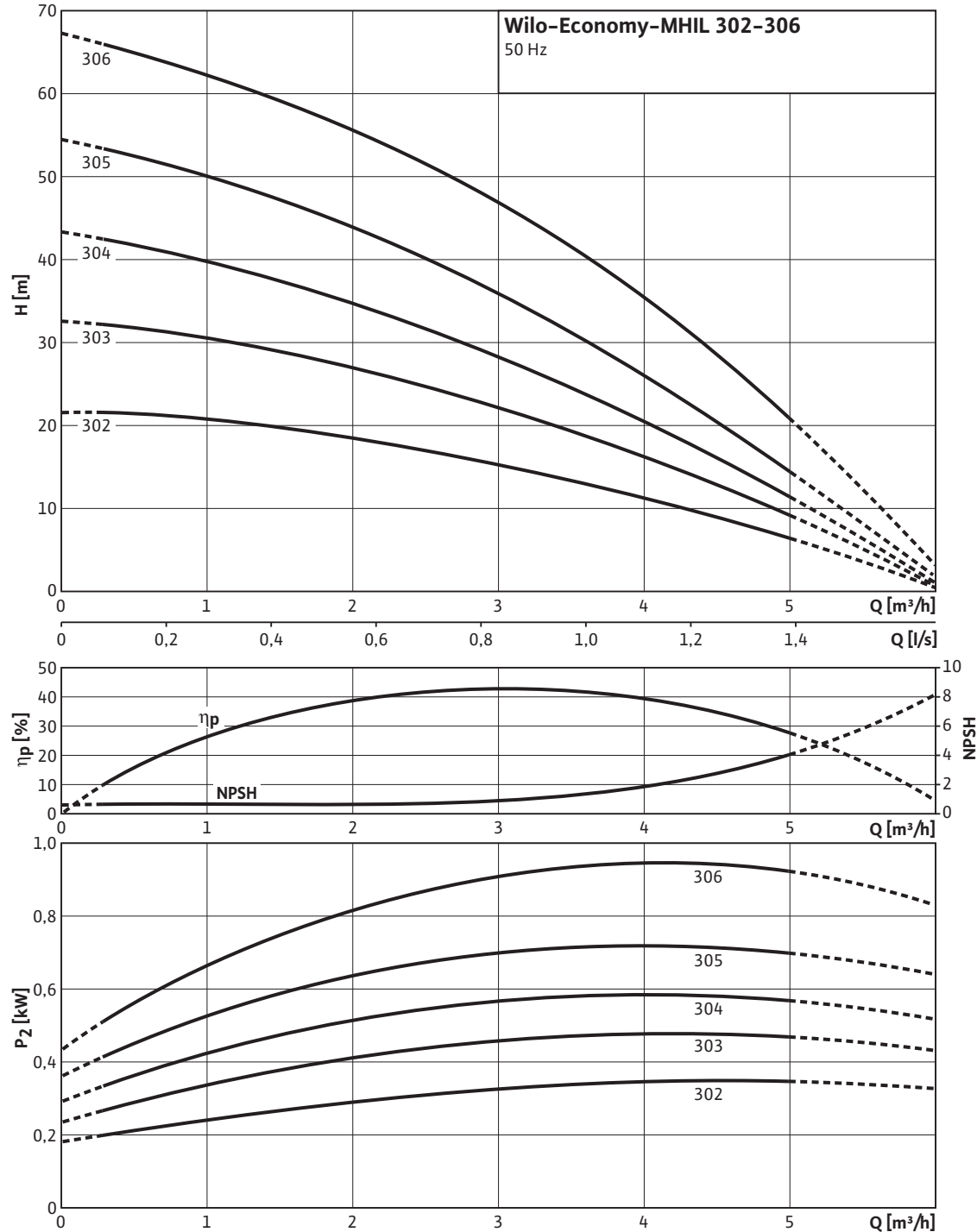

Характеристики насосов согласно ISO 9906, класс 2

Многоступенчатые высоконапорные центробежные насосы

Одинарные насосы

Характеристики Wilo-Economy MHIL

Wilo-Economy MHIL 502 - MHIL 506

2-полюсный/50 Гц

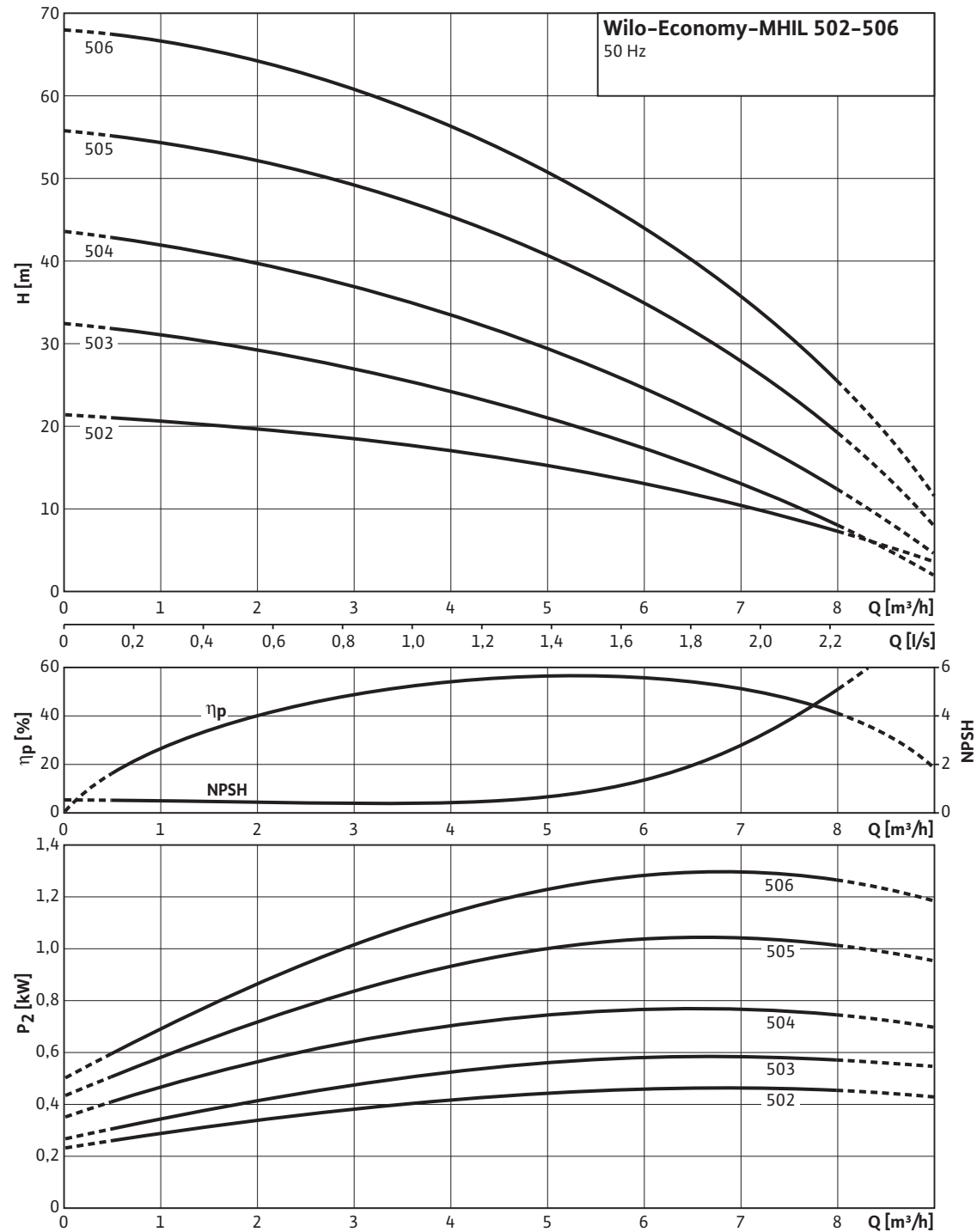

Характеристики насосов согласно ISO 9906, класс 2

Характеристики Wilo-Economy MHIL

Wilo-Economy MHIL 902 - MHIL 905

2-полюсный/50 Гц

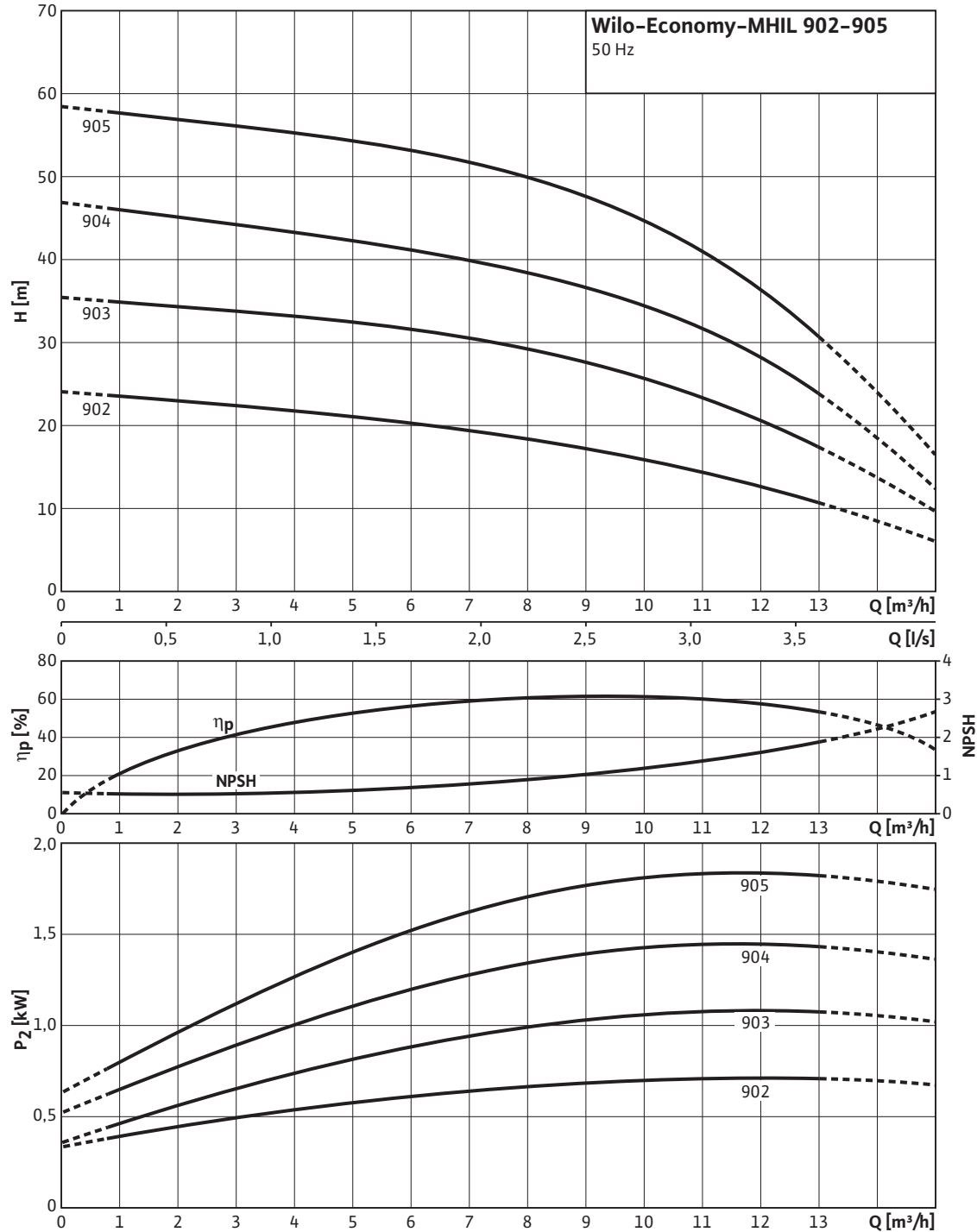

Характеристики насосов согласно ISO 9906, класс 2

Многоступенчатые высоконапорные центробежные насосы

Одинарные насосы

Схема подключения, данные мотора насосов Wilo-Economy MHIL

Схема подключения

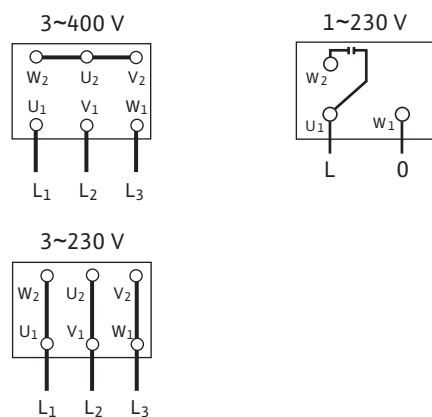

Данные мотора

Wilo-Economy...	Номинальная мощность P_2	Номинальный ток I_N		
		1~230 В, 50 Гц	3~230 В, 50 Гц	3~400 В, 50 Гц
	[кВт]	[А]		
MHIL 102	0,55	4,0	3,0	1,7
MHIL 103	0,55	4,0	3,0	1,7
MHIL 104	0,55	4,0	3,0	1,7
MHIL 105	0,55	4,0	3,0	1,7
MHIL 106	0,55	4,0	3,0	1,7
MHIL 107	0,55	4,0	3,0	1,7
MHIL 302	0,55	4,0	3,0	1,7
MHIL 303	0,55	4,0	3,0	1,7
MHIL 304	0,55	4,0	3,0	1,7
MHIL 305	0,75	5,1	3,6	2,1
MHIL 306	1,10	7,2	5,3	3,1
MHIL 502	0,55	4,0	3,0	1,7
MHIL 503	0,55	4,0	3,0	1,7
MHIL 504	0,75	5,1	3,6	2,1
MHIL 505	1,10	7,2	5,3	3,1
MHIL 506	1,50	9,1	6,6	3,8
MHIL 902	0,75	5,1	3,6	2,1
MHIL 903	1,10	7,2	5,3	3,1
MHIL 904	1,50	9,1	6,6	3,8
MHIL 905	1,85	—	8,55	4,95

Размеры, вес Wilo-Economy MHIL

Габаритный чертеж

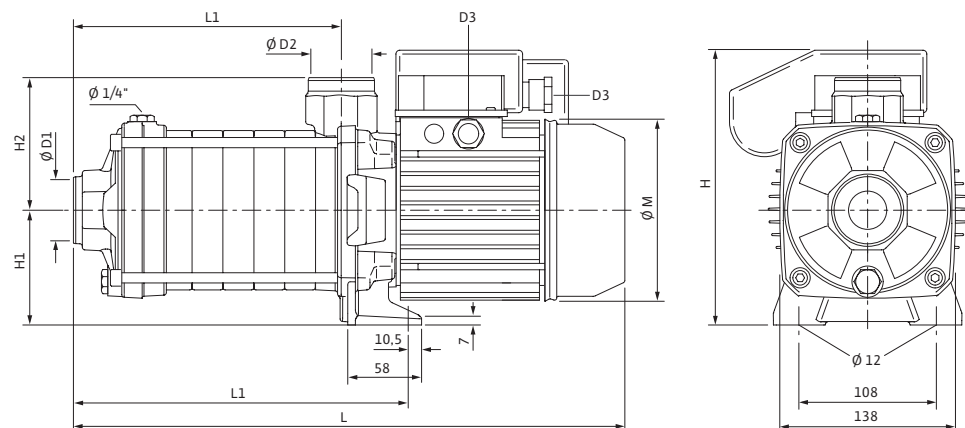

Размеры, вес

Wilo-Economy...	Ø D1	Ø D2	D3		H		H1	H2	L		L1	L2	Ø M		Вес	
			1~ 230 B	3~ 400 B	1~ 230 B	3~ 400 B			1~ 230 B	3~ 400 B			1~ 230 B	3~ 400 B	1~ 230 B	3~ 400 B
	[мм]														[кг]	
MHIL 102	Rp 1	Rp 1	11	11	190	190	90	104	321,2	321,2	156,2	102,7	126	126	10,6	10,6
MHIL 103	Rp 1	Rp 1	11	11	190	190	90	104	341,4	341,4	176,4	122,9	126	126	11,2	11,2
MHIL 104	Rp 1	Rp 1	11	11	190	190	90	104	361,6	361,6	196,6	143,1	126	126	11,8	11,8
MHIL 105	Rp 1	Rp 1	11	11	190	190	90	104	381,5	381,5	216,8	163,3	126	126	12,4	12,4
MHIL 106	Rp 1	Rp 1	11	11	190	190	90	104	402	402	237	183,5	126	126	13	13
MHIL 107	Rp 1	Rp 1	11	11	190	190	90	104	422,2	422,2	257,2	203,7	126	126	13,6	13,6
MHIL 302	Rp 1	Rp 1	11	11	410	410	90	104	332,2	332,2	167,2	113,7	126	126	10,8	10,8
MHIL 303	Rp 1	Rp 1	11	11	410	410	90	104	356,4	356,4	191,4	137,9	126	126	11,5	11,5
MHIL 304	Rp 1	Rp 1	11	11	441	441	90	104	380,6	380,6	215,6	162,1	126	126	12,5	12,5
MHIL 305	Rp 1	Rp 1	11	11	465	465	90	104	409	409	239,8	186,3	145	145	17,8	17,8
MHIL 306	Rp 1	Rp 1	13,5	11	496	489	90	104	458	433,2	264	210,5	162	145	17,6	18,8
MHIL 502	Rp 1¼	Rp 1	11	11	190	190	90	104	332,2	332,2	167,2	113,7	126	126	10,9	10,9
MHIL 503	Rp 1¼	Rp 1	11	11	190	190	90	104	356,4	356,4	191,4	137,9	126	126	11,6	11,6
MHIL 504	Rp 1¼	Rp 1	13,5	11	216	192	90	104	393,8	393,8	215,6	162,1	145	145	17,1	17,1
MHIL 505	Rp 1¼	Rp 1	13,5	11	224	192	90	104	433,8	409	239,8	186,3	162	145	16,7	17,9
MHIL 506	Rp 1¼	Rp 1	13,5	13,5	206	224	90	104	458	458	264	210,5	162	162	17,7	17,7
MHIL 902	Rp 1½	Rp 1¼	13,5	11	216	192	90	104	342,4	342,4	173,2	119,7	145	145	15,5	15,5
MHIL 903	Rp 1½	Rp 1¼	13,5	11	224	192	90	104	397,4	397,4	203,4	149,9	162	145	14,6	16,6
MHIL 904	Rp 1½	Rp 1¼	13,5	13,5	224	206	90	104	428,6	428,6	233,6	180,1	162	162	16,7	16,7
MHIL 905	Rp 1½	Rp 1¼	13,5	13,5	—	206	90	104	—	458,8	263,8	210,3	—	162	—	17,5